

RV Toilets/cabinets permanents
Aqua-Magic® Aurora®
Upper Mechanism Assembly
Replacement
Remplacement du mécanisme
supérieur

Made in U.S.A./Fabriqué aux É.-U.

Thetford Corporation

Ann Arbor, MI 48106 • 1-800-521-3032 • www.thetford.com

F# 19304 1-8-07

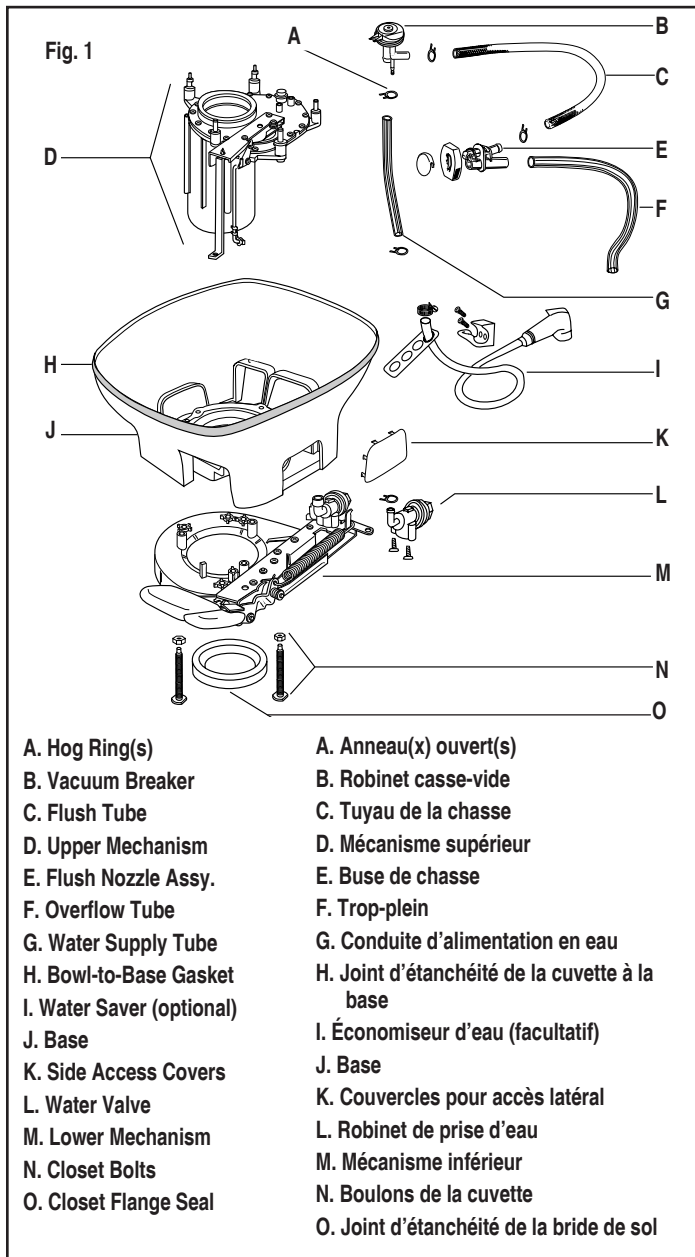

ENGLISH

NOTE:

- Some Aqua-Magic Auroras do not have a Nylon Tie Strap to hold Flush Tube in place. If yours does not, call Thetford's Customer Relations Department (1-800-521-3032).
- Do not substitute worm drive clamps for Hog-Ring Clamps.

Supplies/Tools Needed

- 5/16" Socket Wrench
- Channel Locks
- DAP Dynaflex Caulk or equivalent (available at most hardware stores)
- Rubbing Alcohol
- Flat-Head Screwdriver
- Loctite Thread-Locker
- 1/2" Wrench
- Hog-Ring Pliers
- Phillips-Head Screwdriver
- Metal scraper

Toilet Removal

1. Turn off water supply to toilet (see vehicle Owner's Manual).
2. At back base of toilet, remove water line from Water Valve Elbow while supporting Elbow with Channel Locks.
3. Remove Side Access Covers from base.
4. Remove two nuts holding toilet to floor.

Fig. 2 – Bottom of Toilet / Bas du cabinet

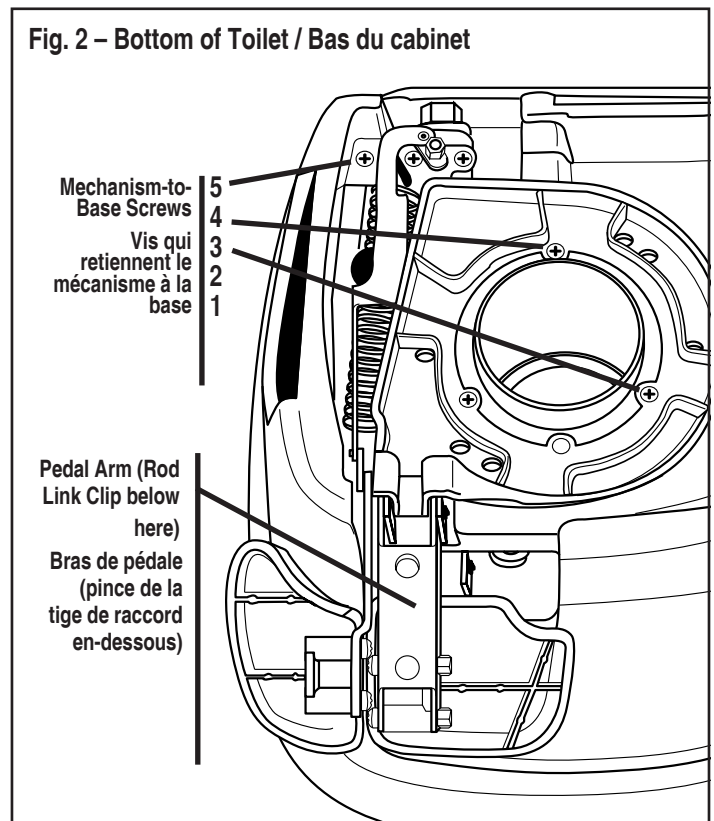

FRANÇAIS

NOTEZ :

- Certains Aqua-Magic Auroras ne sont pas munis d'une courroie en nylon qui retient le tuyau de la chasse en place. Si le Aqua-Magic n'en est pas muni, communiquer avec le service des relations avec les clients au 1 800 521-3032.
- Ne pas substituer de colliers à serrage par vis sans fin aux colliers à anneau ouvert.

Approvisionnement/outils nécessaires

- Clé à douilles de 5/16 po
- Pince multiprise n° 19304 méc sup aur
- Pince pliante pour anneaux ouverts
- DAP Dynaflex Caulk ou équivalent (disponible au plupart des quincailleries)
- Alcool à friction
- Tournevis Phillips
- Tournevis à lame plate
- Clé de 1/2 po

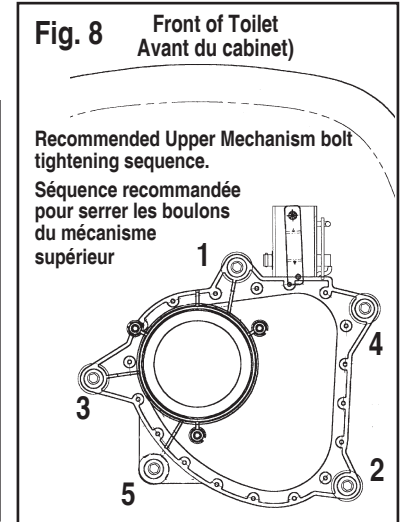
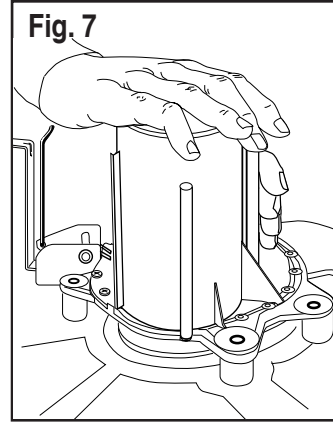
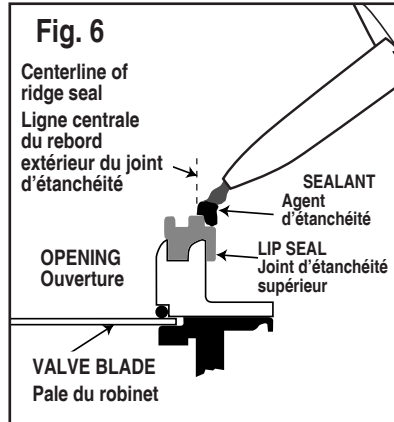
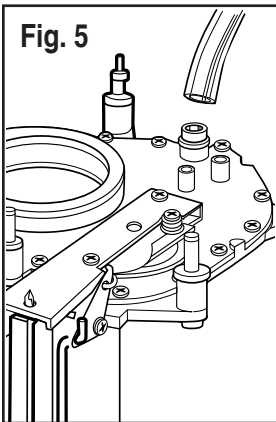
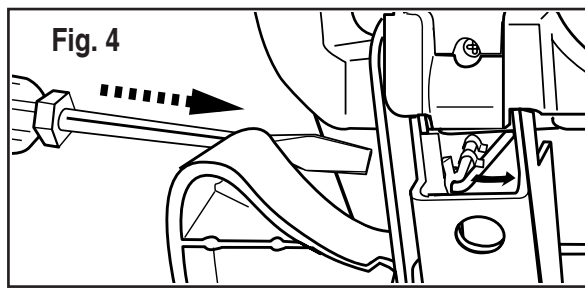
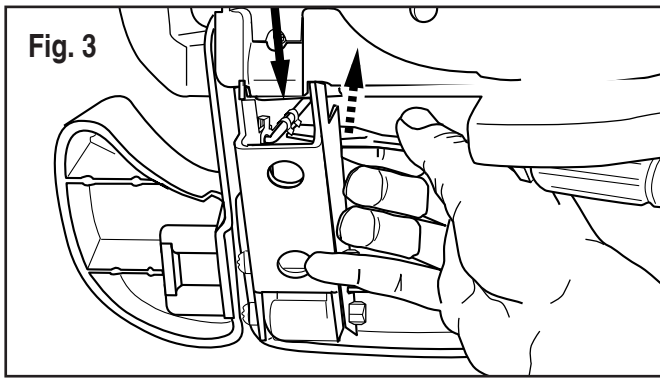

ENGLISH

5. Lift toilet from floor.

6. Remove old Closet Flange Seal from toilet or floor.

Old Part Removal

1. Remove 5 Mechanism-to- Base Phillips Head Screws (Fig. 2).
2. Use Flat-Head Screwdriver to disconnect Rod Link Clip from Rod Link (Fig. 2 & 3).
3. Disconnect Rod Link from Lower Mechanism by pushing Rod Link to right with a screwdriver (Fig. 4).
4. Use Hog-Ring Pliers to disconnect Hog Ring and hose from Valve.
5. Remove Lower Mechanism from base and base from bowl.
6. To detach Upper Mechanism from bowl, remove 5 screws with 5/16" Socket.
7. If Overflow Tube is present (Fig. 5), disconnect it to free Mechanism. (Pre-3-14-03 units only.)
8. Remove old Upper Mechanism Assembly. (Gasket bond will be tight. Be careful not to damage bowl.) Discard.
9. Remove existing Seal and Sealant from Bowl. (All old Sealant must be completely removed to obtain smooth sealing surface and prevent leaks.) Wipe clean with rubbing alcohol.
10. Pull out or push through any rubber Well-Nuts and/or plastic bushings lodged in holes of bowl. Discard.

Installation

1. Thoroughly clean top of new Upper Mechanism Assembly Seal with rubbing alcohol.
2. Open Blade.
3. Apply Caulk to dry Seal, taking care to get Caulk only on middle of Seal's rib outward (Fig. 6). (It is important no Caulk get into Upper Mechanism. Use rubbing alcohol to remove excess from Seal.)
4. Before Caulk touches bowl, position Upper Mechanism above bowl. Place Well-Nuts through corresponding holes. Visually align inside diameter of mechanism directly with inside diameter of bowl outlet, making sure Seal seats properly (Fig. 8).
5. Press Mechanism Assembly against bowl (Fig. 7).

FRANÇAIS

- Couteau racleur • Enduit Loctite

Retrait du cabinet

1. Couper l'alimentation en eau du cabinet (consulter le guide de l'utilisateur du véhicule).
2. À l'arrière, à la base du cabinet, retirer la conduite d'eau du coude du robinet de prise d'eau tout en soutenant le coude à l'aide de la pince multiprise.
3. Retirer les couvercles pour accès latéral de la base.
4. Retirer les deux écrous qui retiennent le cabinet au plancher.
5. Soulever le cabinet du plancher.
6. Retirer le joint d'étanchéité de la bride de sol du cabinet ou du plancher.

Retrait de l'ancienne pièce

1. Retirer les 5 vis Phillips qui retiennent le mécanisme à la base (ill. 2).
2. Utiliser un tournevis à lame plate pour déloger la pince de la tige de raccord (ill. 2 & 3).
3. Défaire la tige de raccord du mécanisme inférieur en poussant la tige de raccord vers la droite à l'aide d'un tournevis (ill. 4).
4. Utiliser la pince pliante pour anneaux ouverts pour défaire l'anneau ouvert et le tuyau du robinet.
5. Retirer le mécanisme inférieur de la base et la base de la cuvette.
6. Pour détacher le mécanisme supérieur, retirer les 5 vis à l'aide d'une douille de 5/16 po.
7. S'il est présent (ill. 5), retirer le trop-plein pour librer le mécanisme (pour les unités qui précèdent 3-14-03 seulement).
8. Retirer l'ancien mécanisme supérieur. (Le liant du joint peut être serré. Prendre soin de ne pas endommager la cuvette). Jeter.
9. Retirer l'agent d'étanchéité et le joint d'étanchéité existants de la cuvette. (L'ancien agent d'étanchéité doit être complètement enlevé pour obtenir une surface lisse et prévenir les fuites.) Nettoyer avec de l'alcool à friction.
10. Tirer ou pousser tout écrou-douille en plastique et/ou toute bague en plastique logé dans les trous de la cuvette. Jeter.

Installation

Fig. 9

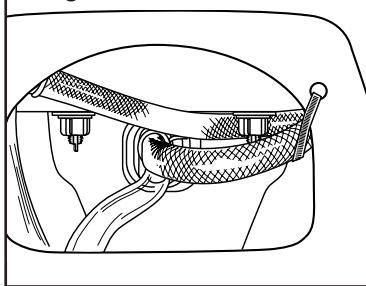

ENGLISH

6. Tighten 5 hex head screws to secure Upper Mechanism to toilet bowl in order (Fig. 8).
7. If Overflow Tube is present (pre-3-14-03 units only), remove cap from new mechanism overflow stem and reconnect Tube. If no Tube is present, leave cap in place.
8. Look into hole in back of toilet to visually confirm that Well-Nuts have expanded outside of their holes.
9. Secure Bowl-to-Base gasket. (Leave open area at back.) Replace Base to Bowl.
10. Place Lower Mechanism in position on bottom of toilet.
11. Center and install Rod Clip on Lower Mechanism Pedal Arm.
12. Align and install Rod Link to Pedal Arm Assembly, securing Rod Link Clip to Rod Link.
13. Resecure 5 Mechanism-to-Base Screws in order: lower left-hand corner (screw is 1 3/4" long), three around opening (all 2") and upper left-hand corner (1 1/4")(Fig. 2). (Lower left-hand corner screw needs Loctite Thread-Locker and must go through Lower Mechanism base and hole in metal connecting bracket from Upper Mechanism.)
14. Connect Overflow Tube. Be sure there is a 2-inch trap formed by Overflow Tube.

Toilet Installation

1. Install new Closet Flange Seal in bottom of toilet with lip oriented down.
2. Reinstall toilet, reversing "Toilet Removal" steps above.
3. Flush test. Check for leaks.

FRANÇAIS

1. Nettoyer à fond le dessus du joint d'étanchéité du nouveau mécanisme supérieur avec de l'alcool à friction.
2. Ouvrir la pale.
3. Appliquer l'agent d'étanchéité au joint d'étanchéité sec, en prenant soin de mettre de l'agent d'étanchéité uniquement au milieu de l'extérieur du joint d'étanchéité (ill. 6). (Il est important que l'agent d'étanchéité n'entre pas dans le mécanisme supérieur. Utiliser de l'alcool à friction pour retirer l'excès du joint d'étanchéité.
4. Avant que l'agent d'étanchéité ne touche à la cuvette, positionner le mécanisme supérieur au-dessus de la cuvette. Placer les écrous-douilles dans les trous correspondants. Aligner visuellement le diamètre intérieur du mécanisme supérieur directement avec le diamètre intérieur de la sortie de la cuvette, en s'assurant que le joint d'étanchéité repose de façon adéquate (ill. 8).
5. Appuyer le mécanisme contre la cuvette (ill. 7).
6. Serrer les 5 vis à tête hexagonale pour fixer le mécanisme supérieur à la cuvette du cabinet (ill. 8)
7. (Pour les unités qui précèdent 3-14-03 seulement) : S'il un trop-plein est présent, retirer le capuchon du tuyau trop-plein du mécanisme pour reattacher le trop-plein. S'il n'y a pas de trop-plein, ne touchez pas le tuyau.
8. Regarder dans l'ouverture à l'arrière du cabinet pour confirmer visuellement que les écrous-douilles ont pris de l'expansion passé leurs trous.
9. Fixer le joint qui retient la cuvette à la base. (Laisser une zone ouverte à l'arrière.) Remplacer la base sur la cuvette.
10. Placer le mécanisme inférieur en place au bas du cabinet.
11. Centrer et installer la pince de la tige sur le bras de la pédale du mécanisme inférieur.
12. Aligner et installer la tige de raccord au bras de la pédale, en fixant la pince à la tige de raccord.
13. Fixer à nouveau les 5 vis qui retiennent le mécanisme à la base dans l'ordre suivant : coin gauche inférieur (vis de 1 3/4 po), trois autour de l'ouverture (vis de 2 po) et coin gauche supérieur (vis de 1 1/4 po) (ill. 2). De l'enduit Loctite doit être utilisé pour la vis du coin gauche inférieur et doit passer par la base du mécanisme inférieur et le trou qui raccorde le support en métal du mécanisme supérieur.
14. Brancher le trop-plein. S'assurer qu'il y a un siphon de 2 po formé par le tuyau de trop-plein.

Installation du cabinet

1. Installer un joint d'étanchéité de la bride de sol au fond du cabinet (la lèvre de joint tournée vers le bas).
2. Réinstaller le cabinet en inversant les étapes du démontage du cabinet ci-dessus.
3. Tirer la chasse pour effectuer un test et vérifier s'il y a des fuites.